

Инструкция по эксплуатации

**Вентиляторные горелки на
дизельном топливе
Logatop LE-A 1.0 и 2.0**



Buderus

CE Оборудование соответствует основным требованиям соответствующих нормативных документов и предписаний.

Соответствие подтверждено.
Необходимые документы и оригинал декларации о соответствии хранятся на фирме-изготовителе.

Копия декларации о соответствии находится в инструкции по пуску в эксплуатацию и техническому обслуживанию.

Об этой инструкции

Настоящая инструкция по эксплуатации содержит важную информацию о правильной безопасной работе и техническом обслуживании вентиляторной горелки на дизельном топливе Logatop LE-A.

Обозначение изделия

Вентиляторная горелка на дизельном топливе Logatop LE-A будет обозначаться в этой инструкции одним словом "горелка".

Топливо

Для безупречной работы горелки следует применять подходящее топливо.

- Используйте только дизельное топливо EL по DIN 51603-1.

Применение по назначению

Полностью автоматическая горелка соответствует требованиям DIN EN 230 и DIN EN 267.

Каждая горелка проходит испытания на заводе и настраивается на определенную мощность (см. инструкцию по пуску в эксплуатацию и техническому обслуживанию, главу "Технические характеристики").

Оставляем за собой право на изменения!

Вследствие постоянного технического совершенствования возможны незначительные изменения в рисунках, функциональных решениях и технических параметрах.

Обновление документации

Обращайтесь к нам, если у Вас есть предложения по совершенствованию техники или при обнаружении каких-либо недостатков.

Оставляем за собой право на изменения!

Соблюдайте эти указания



ПРЕДУПРЕЖДЕНИЕ!

ОПАСНО ДЛЯ ЖИЗНИ

из-за отравления.
Недостаточный приток свежего воздуха в помещение может привести к опасным отравлениям дымовыми газами.

- Следите за тем, чтобы вентиляционные отверстия для притока и вытяжки воздуха не были уменьшены в сечении или перекрыты.
- Запрещается эксплуатировать отопительный котел, если невозможно сразу устранить неисправность.



ПРЕДУПРЕЖДЕНИЕ!

ОПАСНО ДЛЯ ЖИЗНИ

из-за возможного поражения электрическим током.

- При возникновении опасной ситуации следует обесточить отопительную установку аварийным выключателем, или удалить предохранитель из сети.



ОСТОРОЖНО!

ОПАСНОСТЬ ВОЗНИКНОВЕНИЯ ПОЖАРА

из-за наличия легковоспламеняющихся материалов или жидкостей.

- Запрещается хранить легковоспламеняющиеся материалы или жидкости в непосредственной близости от отопительного котла.



ОСТОРОЖНО!

ВОЗМОЖНО ПОВРЕЖДЕНИЕ ОБОРУДОВАНИЯ

из-за недостаточного или неправильного проведения чистки и технического обслуживания.

- Один раз в год специализированная фирма должна проводить осмотр, чистку и техническое обслуживание установки.
- Мы рекомендуем заключить договор о ежегодном осмотре и необходимом техническом обслуживании.

Описание горелки



Рис. 1 Горелки Logator LE-A 1.0 и 2.0 (с кожухом горелки и без него)

Основные составные части горелки:

- Кожух горелки (рис. 1, поз. 1)
- Кнопка подавления помех с лампочкой сигнализации о неисправности (рис. 1, поз. 2)
- Топливный насос с электромагнитным клапаном (рис. 1, поз. 3)
- Конденсатор мотора (рис. 1, поз. 4)
- Мотор горелки (рис. 1, поз. 5)
- Нагнетательный топливопровод (рис. 1, поз. 6)
- Автомат горения дизельного топлива (рис. 1, поз. 7)
- Корпус вентилятора (рис. 1, поз. 8)
- Регулировочный винт распределительного диска (рис. 1, поз. 9)
- Монтажная плита (рис. 1, поз. 10)
- Сервисный винт (рис. 1, поз. 11)
- Гнездо соединительного разъема (рис. 1, поз. 12)
- Фланец и труба горелки (рис. 1, поз. 13)
- Блок зажигания с кабелем для розжига (рис. 1, поз. 14)
- Регулировочный винт воздушной настройки (рис. 1, поз. 15)
- Регулировочный винт входа воздуха (рис. 1, поз. 16)

Включение горелки

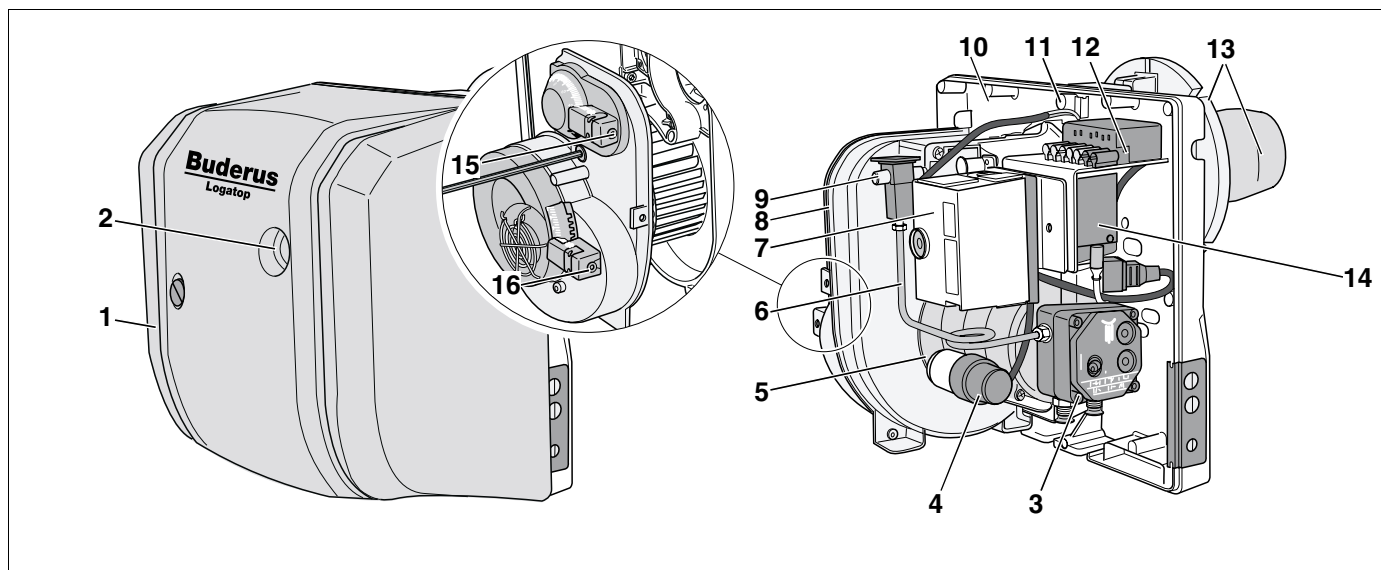

УКАЗАНИЕ ДЛЯ ПОТРЕБИТЕЛЯ

При первом пуске в эксплуатацию.

- Специалисты отопительной фирмы, обслуживающей Ваш котел, должны подробно проинструктировать Вас по эксплуатации горелки.
- Откройте подачу топлива главным запорным краном.
- Включите систему управления или аварийный выключатель системы отопления – см. инструкцию по эксплуатации системы управления.

Выключение горелки



УКАЗАНИЕ ДЛЯ ПОТРЕБИТЕЛЯ

Горелка выключается на системе управления.

- Установите пусковой выключатель на системе управления в положение "0" (Выкл.).

Разблокирование горелки

Если горелка не включается, и лампочка, сигнализирующая об аварии, не горит, то нужно проверить,

- есть ли напряжение в сети и правильно ли настроено регулирование системы отопления.

На горелке загорается лампочка при ее отключении из-за какой-либо неисправности.

- Для запуска горелки нажмите и удерживайте нажатой в течение примерно одной секунды кнопку подавления помех (рис. 1, поз. 2, страница 3).

Если горелка вновь отключилась, то нужно выполнить следующее:

- Проверить уровень топлива в топливном баке.
- Проверить, открыт ли быстродействующий запорный клапан на арматуре топливного бака.
- Проверить, заполнение топливом смотрового стекла топливного фильтра.
- Запуск горелки: примерно через 50 секунд нажать кнопку подавления помех (рис. 1, поз. 2, страница 3) на автоматах горения, для того, чтобы вновь запустить горелку.



ОСТОРОЖНО!

ВОЗМОЖНО ПОВРЕЖДЕНИЕ ОБОРУДОВАНИЯ

из-за частого нажимания кнопки подавления помех может быть поврежден запальный трансформатор горелки.

- Не следует нажимать кнопку подавления помех более трех раз подряд. Если Вам не удастся включить горелку, то свяжитесь со специалистами Вашей отопительной фирмы.